

OOGarden

Parasol Chauffant Gaz 13 kW

0201-0001 / 0201-0002 /
0201-0005 / 0201-0006 / 0201-0007

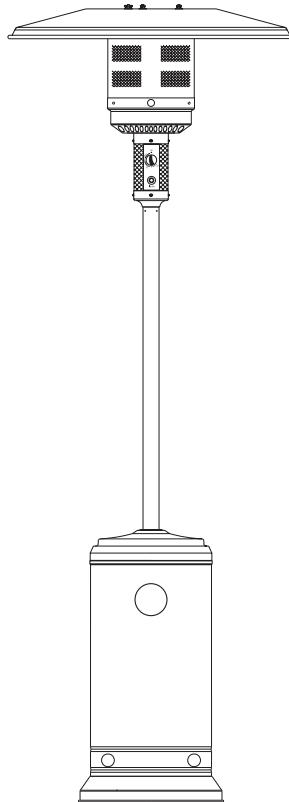

DECLARATION DE CONFORMITE
DECLARATION UE DE CONFORMITE



Nous, OOGarden – 2 rue Emile Bravet, 01 500 Ambérieu en Bugey – France, certifions par la présente que le produit spécifié ci-après répond de par sa conception et son type de construction ainsi que de par la version que nous avons mis sur le marché aux prescriptions fondamentales stipulées en matière de sécurité et d'hygiène par les directives européennes en vigueur.

Toute modification apportée à la machine sans notre accord rend cette déclaration invalide.

Désignation Produit : Parasol

Chauffant 13 kW

Type : HSS-A

Références OOGarden : 0201-0001, 0201-0002, 0201-0005, 0201-0006 et 0201-0007

N° de série : HSS-A 2016.0001 à HSS-A 2016.xxxx

Directives européennes en vigueur :

2016/426/CEE

Normes harmonisées appliquées :

EN ISO 14543 : 2017

Caractéristiques techniques (dossier technique auprès de sav@oogarden.com) :

Apport total de chaleur (Hs) 13 kW

Types de Gaz I3+(28-30/37) et I3B/P(30)

Repère Injecteur Brûleur C

Dimension Injecteur Brûleur 1.90 mm

Repère Injecteur Veilleuse A

Dimension Injecteur Veilleuse 0.18 mm

Fait à : Ambérieu en Bugey, le 04/02/2021

Signataire et responsable de la documentation technique autorisé :

Anne BRISSON – Responsable Qualité

OOGarden, 2 rue Emile Bravet 01 500 Ambérieu en Bugey - FRANCE

Numéro de série

Reporter le n° de Série dans le cadre ci-dessous :

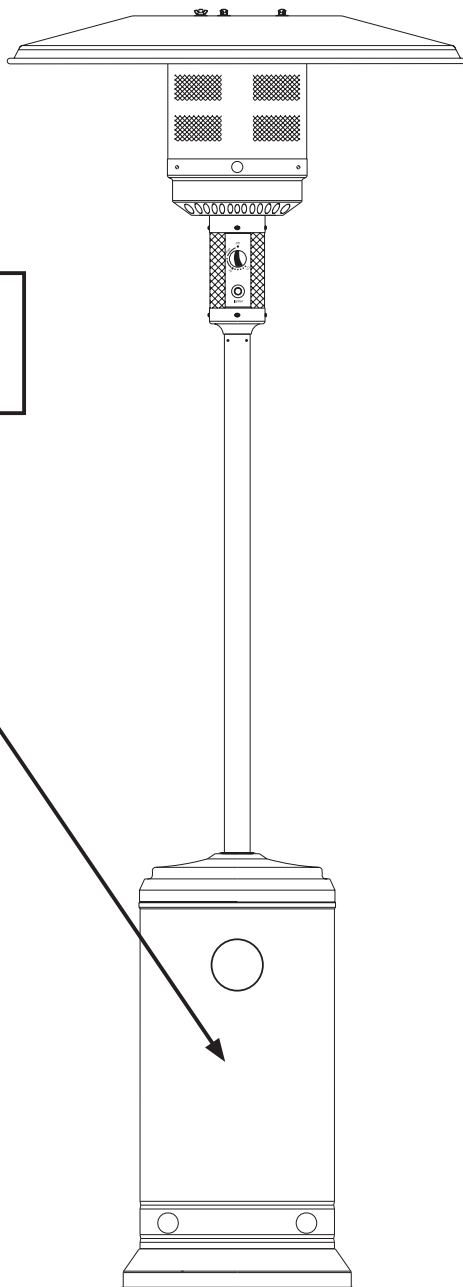

NUMÉRO DE SÉRIE :

MODELE:	0201-0001, 0201-0002, 0201-0005, 0201-0006 et 0201-0007		
DESIGNATION COMMERCIALE:	PARASOL CHAUFFANT		
PAYS DE DESTINATION:	FR, BE		
CATEGORIE DE GAZ :	I 3u (29-30/37)		I 3B (P) (30)
TYPES DE GAZ :	Butane	Propane	Butane, propane ou leurs mélanges
PRESSION DE GAZ :	29-30 mbar	37 mbar	30 mbar
PRESSION DE SORTIE DU REGULATEUR :	30 mbar	37 mbar	30 mbar
APPORT TOTAL DE CHALEUR (Max. : Cn)	13 kW (Butane G30 : 945 g/h ; Propane G31 : 929 g/h)		
DIMENSION DES INJECTEURS :	1,8 mm pour brûleur principal 0,18 mm pour veilleuse		
Repère de l'injecteur du brûleur : A / Repère de l'injecteur de la veilleuse : A			
CODE D'IDENTIFICATION: 0063BU7882	 21 0063		
NUMERO DE SERIE:			
<ul style="list-style-type: none">• L'UTILISATION DE CE PARASOL EST INTERDITE DANS LES LOCAUX TOTALEMENT FERMÉS.• A N'UTILISER QU'EN PLEIN AIR OU DANS UN ESPACE VENTILE DONT 25% MINIMUM DE LA SURFACE EST TOTALEMENT OUVERTE. (LA SURFACE TOTALE SE CALCULE EN ADDITIONNANT LA SURFACE DE CHAQUE MUR).• LISEZ ATTENTIVEMENT LA NOTICE AVANT INSTALLATION ET UTILISATION. CE PARASOL CHAUFFANT DOIT ETRE INSTALLE EN CONFORMITE AVEC LES INSTRUCTIONS DE LA NOTICE ET LES NORMES EN USAGE.• ELIGER LE PARASOL DE TOUT PRODUIT MATERIAU INFLAMMABLE.• FERMER LE ROBINET DE LA BOUTEILLE OU DU DETENDEUR APRES USAGE.			
IMPORTATEUR : OOGARDEN 2 rue Emile Bravet 01500 Ambérieu en Bugey - France			

Table des Matières

INTRODUCTION	2
--------------------	---



I. PRISE EN MAIN.....	3
1. Consignes de sécurité et environnement	3
2. Descriptif du produit.....	5
3. Guide de montage.....	5



II. NOTICE D'UTILISATION ET DE MAINTENANCE.....	11
1. Consignes d'utilisation	11
2. Entretien et maintenance	12



III. SUPPORT TECHNIQUE	13
1. Problèmes et Solutions.....	13
2. Service Après-Vente et Garanties	14
3. Caractéristiques techniques	15

INTRODUCTION

Cet appareil, appelé Parasol Chauffant Gaz, est conçu pour procurer un chauffage de terrasse d'appoint dans le cadre d'une utilisation privée. **Cet appareil n'est pas conçu pour une utilisation professionnelle.**

Le chauffage est assuré par la combustion d'un gaz. Le rayonnement de la flamme, assuré par un réflecteur, procure la chaleur tout autour du parasol. L'allumage du parasol s'effectue par une personne qui actionne un organe de commande. Cet appareil dispose d'un logement pour la bouteille de gaz.

Ce parasol chauffant ne doit pas être utilisé :

- Dans le cadre d'un usage professionnel,
- Pour chauffer l'intérieur d'une habitation ou d'une pièce,
- Pour effectuer de la cuisson d'aliments





I. PRISE EN MAIN

1. CONSIGNES DE SÉCURITÉ ET ENVIRONNEMENT

LE NON-RESPECT DES AVERTISSEMENTS DE CE MANUEL PEUT ENGENDRER DES BLESSURES TRÈS GRAVES ET/OU ENDOMMAGER L'APPAREIL.

Pour faciliter la compréhension des consignes de sécurité, les symboles suivants sont utilisés dans ce manuel :



Ce symbole 'AVERTISSEMENTS' indique les actions ou comportements pouvant conduire à une situation dangereuse ou à être en contact avec des organes dangereux qui pourraient engendrer des blessures très graves.



Ce symbole 'ATTENTION' indique les points importants pouvant conduire à la détérioration de l'appareil en cas de non respect .



CONSIGNES AVANT TOUTE UTILISATION



- Lire attentivement le manuel d'instructions avant toute utilisation,
- Ne laisser personne utiliser votre appareil sans avoir lu au préalable le manuel d'instructions,
- A n'utiliser qu'à l'extérieur des locaux. Cet appareil doit impérativement être utilisé à l'extérieur dans un endroit bien ventilé. Son utilisation dans un espace confiné ou à l'intérieur des locaux est absolument interdite,
- Changer les récipients de gaz dans un espace largement ventilé, loin de toute source d'inflammation (bougie, cigarettes, autres appareils à flammes,...),
- S'assurer que le joint du détendeur est correctement installé et capable de remplir sa fonction,
- Ne pas obstruer les orifices de ventilation du logement de bouteille,
- A n'utiliser qu'en plein air ou dans un espace largement ventilé. Un espace largement ventilé doit avoir au minimum 25% de surface totale ouverte. La surface totale est la somme de la surface des murs,

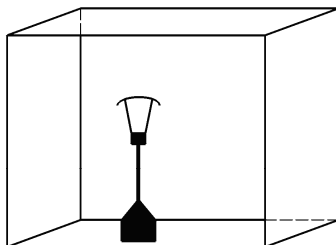

- Cet appareil doit être installé et les bouteilles de gaz stockées selon les réglementations en vigueur,
- Ne pas déplacer l'appareil durant le fonctionnement,
- Fermer le robinet de la bouteille ou du détendeur avant de déplacer l'appareil,
- Le tube souple ou le tuyau flexible doit être remplacé selon la périodicité indiquée,
- N'utiliser que le type de gaz et de bouteille indiqués par le fabricant,
- En cas de vent violent, une attention particulière doit être portée contre le basculement de l'appareil. Tenir le produit à plus d 1 m de la bouteille de gaz,
- Ne jamais laisser des enfants utiliser votre appareil
- Des parties accessibles peuvent être très chaudes. Eloigner les jeunes enfants,
- Mémoriser la signification de tous les symboles présents sur votre appareil,
- Ne pas utiliser votre appareil en cas de fatigue, en cas de consommation de médicaments pouvant vous rendre somnolent ou pouvant engendrer des malaises, en cas de consommation de drogues, d'alcool ou de substances dangereuses pouvant altérer vos réflexes et votre capacité de décision,
- Fermer le robinet du récipient de gaz après usage,
- Cet appareil doit être utilisé sur une surface plane non inflammable et à la verticale,
- La procédure de test d'étanchéité est à effectuer avant la première utilisation, à chaque changement de bouteille, à chaque fois que la bouteille est débranchée puis rebranchée et une fois par an au minimum,
- Ne jamais utiliser l'appareil en cas de fuite détectée ou d'odeur suspecte de gaz,
- Veiller au bon entretien de votre appareil et au remplacement des éléments usés ou détériorés,
- Cet appareil doit être éloigné des matériaux inflammables durant son utilisation,
- Pendant l'utilisation, on veillera à ce que l'appareil se trouve à plus d'un mètre de tout matériau combustible ou inflammable (notamment, les aérosols peuvent s'enflammer et créer des brûlures graves),
- Ne jamais laisser l'appareil sans surveillance pendant son fonctionnement, y compris pendant sa phase de refroidissement une fois éteint,
- Pendant le fonctionnement de l'appareil, vérifier régulièrement que le brûleur ne s'est pas éteint,
- Fermer immédiatement le robinet de la bouteille de gaz si la flamme devient incontrôlable,
- Ne pas stocker les bouteilles de gaz à l'intérieur des locaux,
- Il est strictement interdit de modifier cet appareil. Toute modification peut entraîner des accidents graves,
- Il est strictement interdit de manipuler les parties protégées de cet appareil.





PROTECTION DE L'ENVIRONNEMENT

- Cet appareil vous a été livré dans un emballage garantissant sa non-détérioration pendant le transport. Ne pas jeter l'emballage sans vous assurer du bon fonctionnement de votre appareil et sans vous être assuré de n'avoir oublié aucun accessoire. Veuillez recycler cet emballage ou le déposer dans un centre de recyclage ou de tri de déchets,
- En fin de vie du produit, ne pas le jeter n'importe où. Confier votre appareil à un centre de récupération agréé près de chez vous.



2. DESCRIPTIF DU PRODUIT

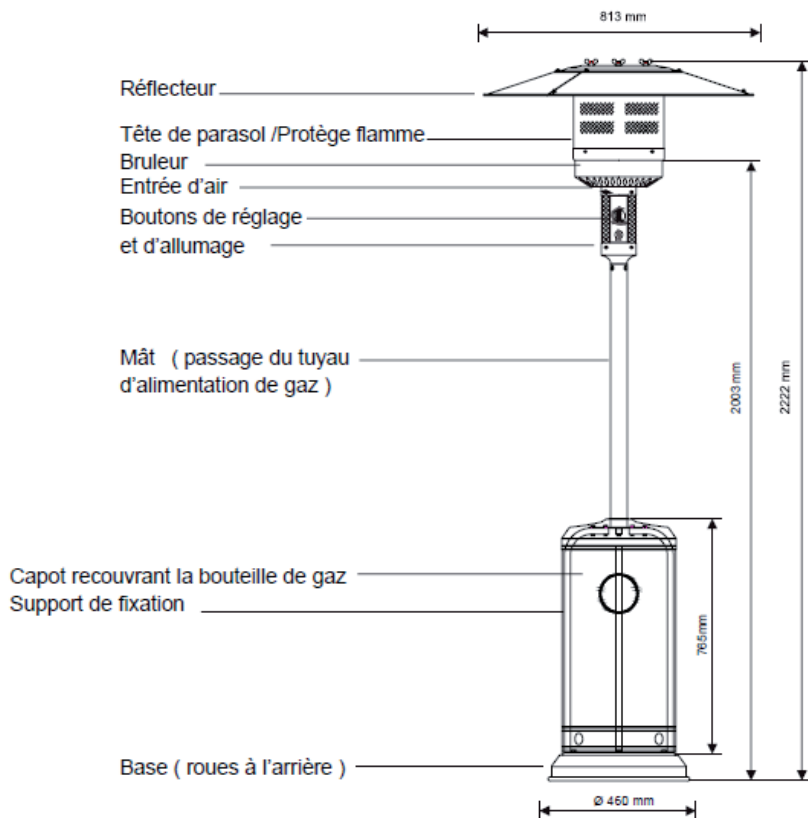

3. GUIDE DE MONTAGE

Lire ces instructions et ce manuel dans leur intégralité avant d'essayer d'assembler ou de mettre en marche cet appareil.



ENLEVER LES ELEMENTS DU PARASOL CHAUFFANT DU CARTON

Cet appareil doit être assemblé avant son utilisation.

Retirer les composants du carton et vérifier l'emballage consciencieusement pour ne pas perdre d'éventuelles pièces détachées supplémentaires.

Vérifier que le produit est complet et en bon état.



Si le produit est abîmé, ne pas l'utiliser car il peut présenter des risques lors de son utilisation. Contacter le SAV OOGarden.

Eloigner les jeunes enfants des composants d'emballage qui peuvent présenter des risques (notamment d'étouffement pour les sacs en plastique)

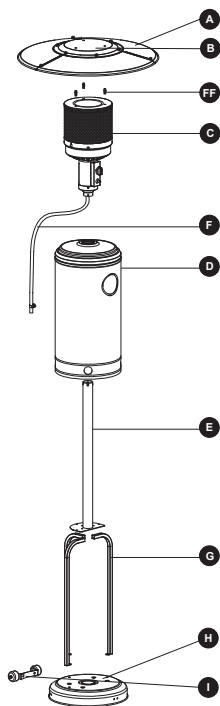

PART	DESCRIPTION	QUANTITY
A	Composant du réflecteur	3
B	Plaque du réflecteur	1
FF	Boulon double filetage	3
C	Tête avec brûleur et boutons de commande	1
D	Capot pour la bouteille de gaz	1
E	Mât	1
F	Tuyau de gaz (non fourni)	1
G	Supports métalliques de fixation	3
H	Base	1
I	Ensemble roues	1

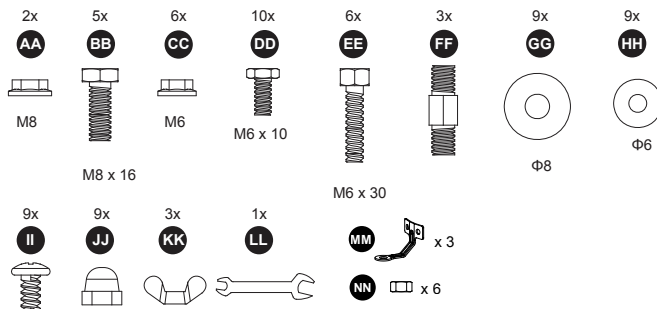

Outils nécessaires au montage et non fournis :

- Une clé de 10 mm,
- Une clé de 13 mm,
- Une clé à molette,
- Un tournevis cruciforme



ASSEMBLAGE DU PRODUIT :

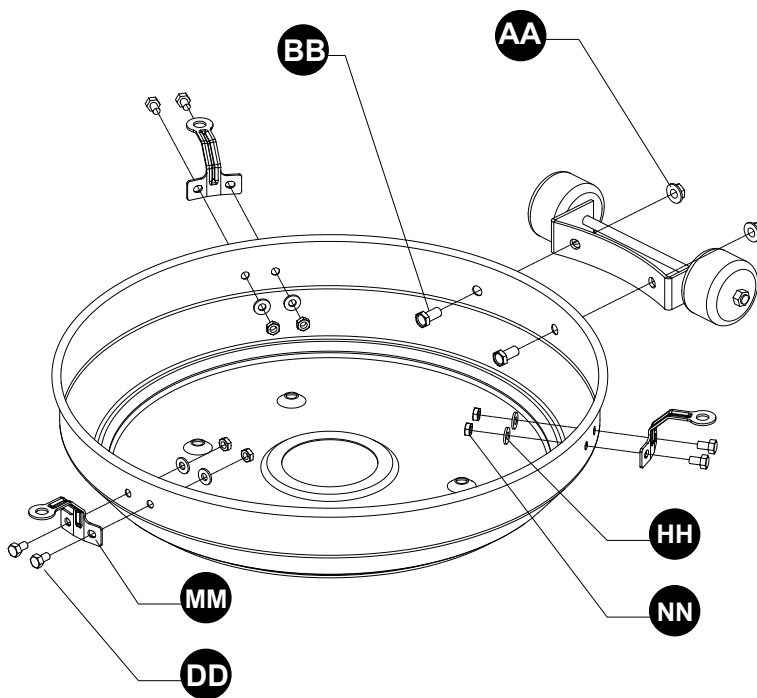

1. Aligner les trous du support de l'ensemble de roulettes avec les trous correspondants de la base, puis insérer les boulons M8 de 16 mm à travers les trous. Serrer le tout à la main à l'aide d'écrous à embase M8. S'assurer que l'ensemble de roulettes est parallèle à la base.

Pour protéger l'appareil des vents violents, ancrez la base fermement au sol au moyen de vis

- Retourner la base à l'envers. Fixer un dispositif d'ancrage au sol à la base au moyen de vis boulons et de rondelles comme le montre l'illustration.
- Serrer les dispositifs d'ancrage au moyen des écrous.
- Fixer les deux autres dispositifs d'ancrage au sol au moyen de boulons et d'écrous.
- Retourner la base à l'endroit



PRISE EN MAIN



UTILISATION ET MAINTENANCE



SUPPORT TECHNIQUE

2. Positionner les 3 supports de fixation (G) sur la base comme indiqué sur le dessin. Fixer les supports sur la base avec les 3 vis M8 x 16 mm (BB).

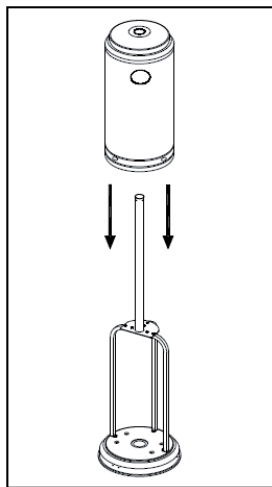
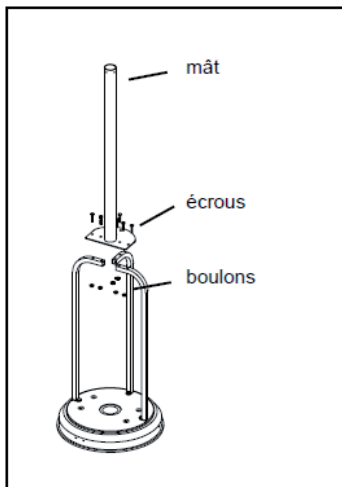
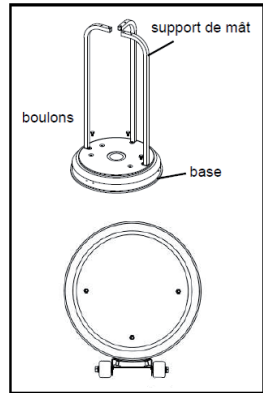

3. Placer le mât (E) sur les 3 supports de fixation et utiliser les 6 boulons et écrous M6x30 mm (EE et CC) pour les rendre solidaires. Serrer les boulons et écrous.

4. Placer le capot (D) de la bouteille de gaz sur la base.

5. Raccorder le tuyau d'alimentation gaz à la tête du parasol (C). Bien serrer et engager la tête et le tuyau dans le mât. Assembler l'ensemble avec les 4 vis M6 x 10 mm (DD)

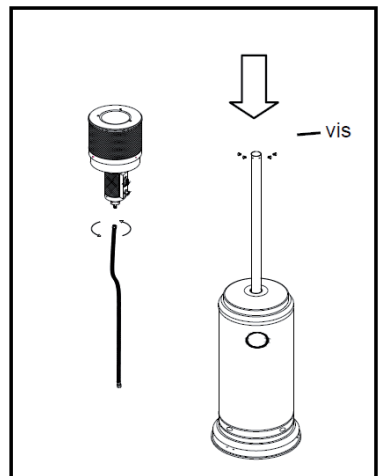



6. S'assurer que les connexions du mât et du brûleur ont été correctement assemblées et que tous les boulons et écrous sont bien serrés.
Ajouter les 3 vis Ø 8 mm (FF) et les 6 rondelles sur la tête (GG)

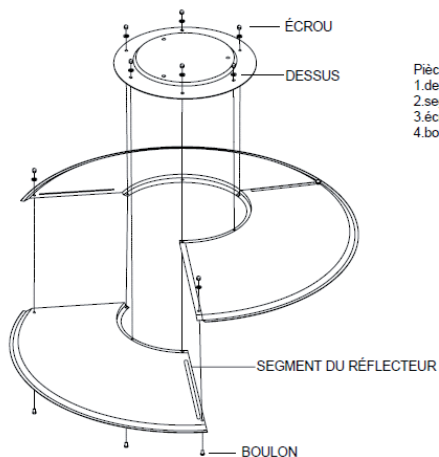

Pièces :
1.dessus 1x
2.segment du réflecteur 3x
3.écrou 9x
4.boulon 9x

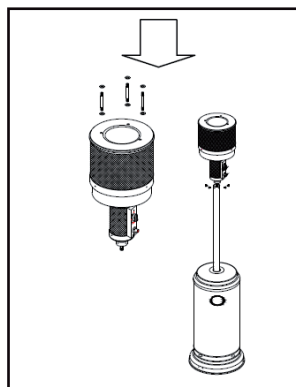

7. Assembler les 4 éléments composant le réflecteur (A et B) avec les 9 vis (II) et les 9 écrous borgnes (JJ) et 9 rondelles (HH) comme indiqué sur le schéma ci-contre sans oublier de retirer le film protecteur au préalable. Positionner le réflecteur, ajouter les 3 rondelles (GG) puis visser avec les 3 écrous à ailettes M8 (KK).

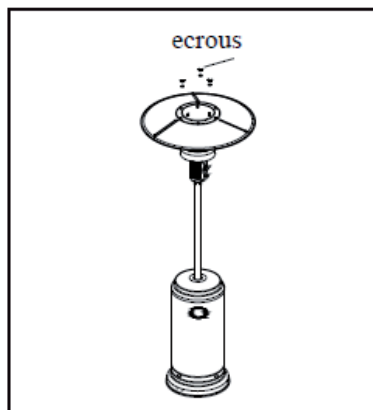

8. Soulever le capot de la bouteille et le poser temporairement sur le pied du mât. Placer la bouteille de gaz sur la base. Récupérer le tuyau d'alimentation gaz à la sortie du mât et le visser au détendeur en utilisant la clé à molette.



S'assurer que le tuyau et le détendeur ne rentrent pas en contact de surfaces chaudes, ceci pourrait les faire fondre et générer une fuite et un incendie.

9. Pour une fixation au sol, utiliser les 3 pattes métalliques et fixer les à l'aide des 6 boulons/écrous fournis.

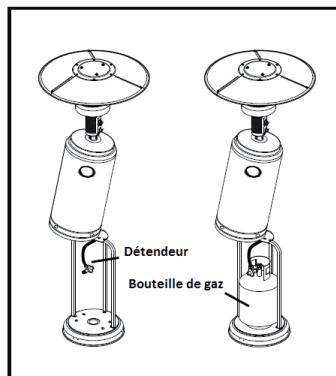



BRANCHEMENT GAZ:

DÉTENDEURS

- Utiliser exclusivement un détendeur marque NF : Butane 28 mbar ou Propane 37 mbar, conforme à la norme européenne EN 12864.



Cet appareil ne doit jamais être utilisé sans détendeur.

TUYAU:



- Utiliser un tuyau de raccordement conforme à la norme EN16436 : 2014.
- La longueur du tuyau ne doit pas dépasser 1,5 mètre.
- La date de péremption du tuyau ne doit pas être dépassée.
- Le tuyau ne doit pas présenter de signes visibles de détérioration (zones de fragilité, entailles, fissures).
- Lors de l'installation, le tuyau ne doit pas être soumis à des torsions et des tensions. Le tuyau ne doit pas toucher les parties chaudes de l'appareil.

BOUTEILLE:

Cet appareil fonctionne exclusivement avec du gaz en bouteille GPL.

Pour une utilisation toute saison même par temps froid, on utilisera des bouteilles au gaz Propane. Par temps froid, les bouteilles au gaz Butane sont fortement déconseillées.

Utiliser des bouteilles de gaz de hauteur maxi 61,5 cm (détendeur compris) et maxi 58 cm (hors détendeur) et de diamètre maxi 31 cm.

Pour les bouteilles de Butane, ces dimensions correspondent à des charges de gaz comprises entre 5,1 et 13 kg.

Pour les bouteilles de Propane, ces dimensions correspondent à des charges de gaz comprises entre 6 et 13 kg.

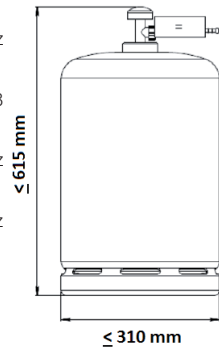

Raccordement de la bouteille au Parasol chauffant

Consignes de sécurité liées au raccordement de la bouteille de gaz.

Tout non-respect de ces consignes peut entraîner des blessures très graves ou la détérioration de votre appareil.



Avant tout raccordement, s'assurer que les boutons d'arrivée du gaz sont sur la position fermée '0' ou 'OFF',

- Ne jamais utiliser un récipient de gaz bosselé ou rouillé,
- Effectuer le branchement de la bouteille loin de toute source d'inflammation,
- Les bouteilles de gaz ne doivent jamais être stockées ou utilisées couchées,



- Ne pas raccorder cet appareil au système de gaz interne d'un camping-car ou d'une caravane,
- Débrancher la bouteille de gaz lorsque vous n'utilisez pas l'appareil,
- Effectuer le raccordement du détendeur sur la bouteille de gaz en suivant les instructions fournies avec le détendeur,
- Les injecteurs de gaz ne peuvent être installés et remplacés que par le fabricant. Ne jamais raccorder la bouteille de gaz sans détendeur,

DÉTENDEUR

Utiliser un détendeur conforme à la norme EN 16129 : 2013

Utiliser un détendeur 30 mbar Butane/Propane pour les catégories de produits I3B/P(30),

Utiliser un détendeur 30 mbar Butane pour les catégories de produits I3+ (28-30/37),

Utiliser un détendeur 37 mbar Propane pour les catégories de produits I3+ (28-30/37),

Utiliser un détendeur 50 mbar Butane/Propane pour les catégories de produits I3B/P(50).

Lorsque le branchement est réalisé, procéder aux tests d'étanchéité des raccords selon la procédure décrite ci-dessous :

Procédure de test d'étanchéité

La procédure de test d'étanchéité est à effectuer avant la première utilisation, à chaque changement de bouteille, à chaque fois que la bouteille est débranchée puis rebranchée et une fois par an au minimum.

Effectuer le test d'étanchéité à l'extérieur des locaux et loin de toute source d'inflammation.

Vérifier que le tuyau n'est soumis à aucun effort de torsion avant d'effectuer le test.



Ne jamais utiliser de flamme pour détecter une fuite de gaz et ne pas allumer l'appareil pendant le test.

- 1- Veiller à ce que tous les boutons de commande du parasol soient sur la position fermée '0' ou 'OFF',
- 2- Préparer une solution composée à part égale d'eau et de savon liquide,
- 3- Appliquer au pinceau la solution d'eau savonneuse sur les points de raccordement bouteille-détendeur, détendeur-tuyau,
- 4- Ouvrir le robinet de la bouteille de gaz,
- 5- Observer tous les points de raccordement sur lesquels vous avez appliqué la solution savonneuse. S'il y a présence de bulles, c'est qu'il y a une fuite,
- 6- Fermer le robinet de la bouteille de gaz,
- 7- Essuyer et resserrer tous les raccords. Vérifier la présence et le bon état du joint du détendeur et de votre tuyau à raccord vissé,
- 8- Effectuer un nouveau test en partant de l'étape 1-
- 9- Si les fuites persistent malgré les opérations réalisées, ne pas utiliser votre appareil et contacter le service après-vente OOGarden.



II. NOTICE D'UTILISATION ET DE MAINTENANCE

1. CONSIGNES D'UTILISATION



Vérifier qu'il n'y a aucune fissure ou partie ébréchée sur le tube verre avant chaque utilisation.

Emplacement de votre parasol chauffant

- Placer votre parasol à l'extérieur dans un endroit ventilé et sur une surface ferme et plane,
- Vous devez respecter une distance de 1 mètre avec toute surface à proximité du parasol,
- Pour éviter tout risque de basculement lié à de forts vents, fixer la base du parasol au sol par l'intermédiaire de vis.

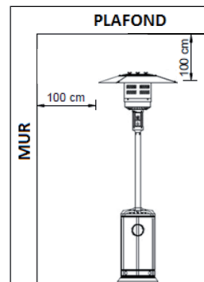

ALLUMAGE DU PARASOL CHAUFFANT

Boutons de commande :

- Bouton de réglage de l'intensité de la flamme :

- position 'Off' : arrêt,
- position 'Pilot' : amorçage de la veilleuse,
- position 'Hi' : puissance maximale de la flamme,
- position 'Lo' : puissance minimale de la flamme,

- Bouton 'Igniter' pour amorcer la flamme

1. Ouvrir la vanne du détendeur,
2. Appuyer et tourner le bouton de réglage sur le panneau de commandes sur la position 'PILOT' (dans le sens inverse des aiguilles d'une montre de 90°)
3. Appuyer sur le bouton de réglage et maintenir 30 secondes. Tout en appuyant sur le bouton, appuyer sur le bouton 'Igniter' plusieurs fois jusqu'à allumer la veilleuse. Relâcher le bouton de réglage dès que la veilleuse s'allume.

Remarques :

- Si une nouvelle bouteille vient d'être installée, attendre une bonne minute pour que l'air compris dans les tuyaux soit évacué,
- Pour allumer la veilleuse, s'assurer de maintenir en permanence une pression sur le bouton de réglage pendant que vous appuyez simultanément sur le bouton 'Igniter',
- Si la veilleuse ne s'allume pas ou s'éteint, réaliser de nouveau l'étape 3-,
- 4. Lorsque la veilleuse est allumée, tourner le bouton de réglage sur la position maxi 'Hi' et laisser dans cette position pendant minimum 5 minutes avant de régler la puissance de la flamme sur la valeur souhaitée.





EXTINCTION DU PARASOL CHAUFFANT

1. Tourner le bouton de réglage sur la position 'Pilot',
2. Pousser et tourner le bouton de réglage sur la position 'Off'
3. Fermer la vanne du détendeur.

2. ENTRETIEN ET MAINTENANCE



APRES UTILISATION – NETTOYAGE



- Avant toute opération de nettoyage ou de maintenance, éteindre le parasol et attendre que ce dernier refroidisse,
- Ne pas utiliser d'appareil haute pression pour nettoyer votre appareil,
- Nettoyer avec un chiffon doux et humide,
- Ne pas utiliser de nettoyeurs inflammables,
- Ne pas utiliser de substances chimiques, alcalines ou abrasives, ni de détergents ou désinfectants caustiques, ceci pourrait endommager les surfaces de votre appareil,
- Retirer tout débris dans la zone du brûleur afin de maintenir cette zone propre et sûre,
- Afin d'éviter tout choc thermique qui générerait des projections brûlantes et endommagerait l'appareil de façon irréversible, il ne faut en aucun cas jeter de l'eau sur l'appareil alors qu'il est encore chaud



APRES UTILISATION – MAINTENANCE ET STOCKAGE



- Avant toute opération de nettoyage ou de maintenance, éteindre le parasol et attendre que ce dernier refroidisse,
- Stocker le parasol dans un endroit inaccessible aux enfants,
- Si vous devez changer des composants, utiliser uniquement les équipements approuvés par OOGarden,
- Ne jamais utiliser votre appareil si certaines pièces sont usées ou endommagées. Les pièces endommagées ne doivent pas être réparées. S'adresser au service après-vente au service après-vente OOGarden pour obtenir les pièces de rechange d'origine vous garantissant une conformité et une sécurité absolue,
- S'assurer que le robinet de gaz est bien fermé.
- Ranger votre appareil dans un endroit frais et sec
- Si votre appareil est stocké dans un local, retirer la bouteille de gaz et la mettre à l'extérieur des locaux dans un endroit sec, bien aéré et éloigné de toute source de chaleur ou d'allumage. La bouteille de gaz ne doit pas être accessible pour les jeunes enfants.



III. SUPPORT TECHNIQUE

1. PROBLÈMES ET SOLUTIONS

PROBLEMES	CAUSES POSSIBLES	SOLUTIONS
1. La veilleuse ne s'allume pas	La vanne du détendeur est fermée	Ouvrir la vanne du détendeur
	La bouteille de gaz est vide	Remplacer la bouteille de gaz
	Il y a de l'air dans le circuit	Laisser l'air s'échapper et reprendre la procédure d'allumage
2. La veilleuse ne se maintient pas allumée	Des saletés sont présentes dans la zone de la veilleuse	Retirer les saletés dans la zone de la veilleuse
	Il y a une fuite dans le circuit	Effectuer la procédure de test de fuite
	Il n'y a pas assez de pression	La bouteille de gaz est presque vide. Changer de bouteille
3. Le brûleur ne s'allume pas.	La pression de gaz est trop basse	La bouteille de gaz est presque vide. Changer la bouteille
	La sortie du brûleur est obstruée	Nettoyer la zone du brûleur
	Le bouton de réglage n'est pas sur une position comprise entre 'Hi' et 'Lo'	Régler le bouton
	La position de la veilleuse est dérégulée.	Ajuster la position de la veilleuse



2. SERVICE APRÈS-VENTE ET GARANTIES

Pour tout problème technique et pour obtenir des pièces détachées, contacter notre Service Après-Vente aux coordonnées suivantes :

SAV OOGarden :

Par mail : sav@oogarden.com ou via le formulaire sur notre site www.oogarden.com

Par courrier : SAV OOGarden, 924 rue de la Outarde, ZA en Beauvoir, 01500 Château Gaillard.

Avant toute demande de pièces détachées, se munir de cette notice pour indiquer le numéro de la pièce concernée (voir schéma page suivante).



ATTENTION : Ne pas modifier l'appareil. Toute modification de l'appareil entraîne la suppression de la garantie.

La garantie ne couvre pas :

- Les cas de non-respect des conditions d'utilisation, d'entretien, de maintenance et de stockage décrites dans ce manuel d'instructions,
- Une utilisation anormale de l'appareil,
- Des dommages induits par des chocs reçus par l'appareil,
- L'usure normale des pièces détachées (tuyau de gaz, ...),
- L'utilisation de pièces détachées non fournies par le service après-vente OOGarden,
- Un dysfonctionnement à la suite d'une modification de l'appareil.



3. CARACTÉRISTIQUES TECHNIQUES

Vue éclatée du produit et numérotation des pièces

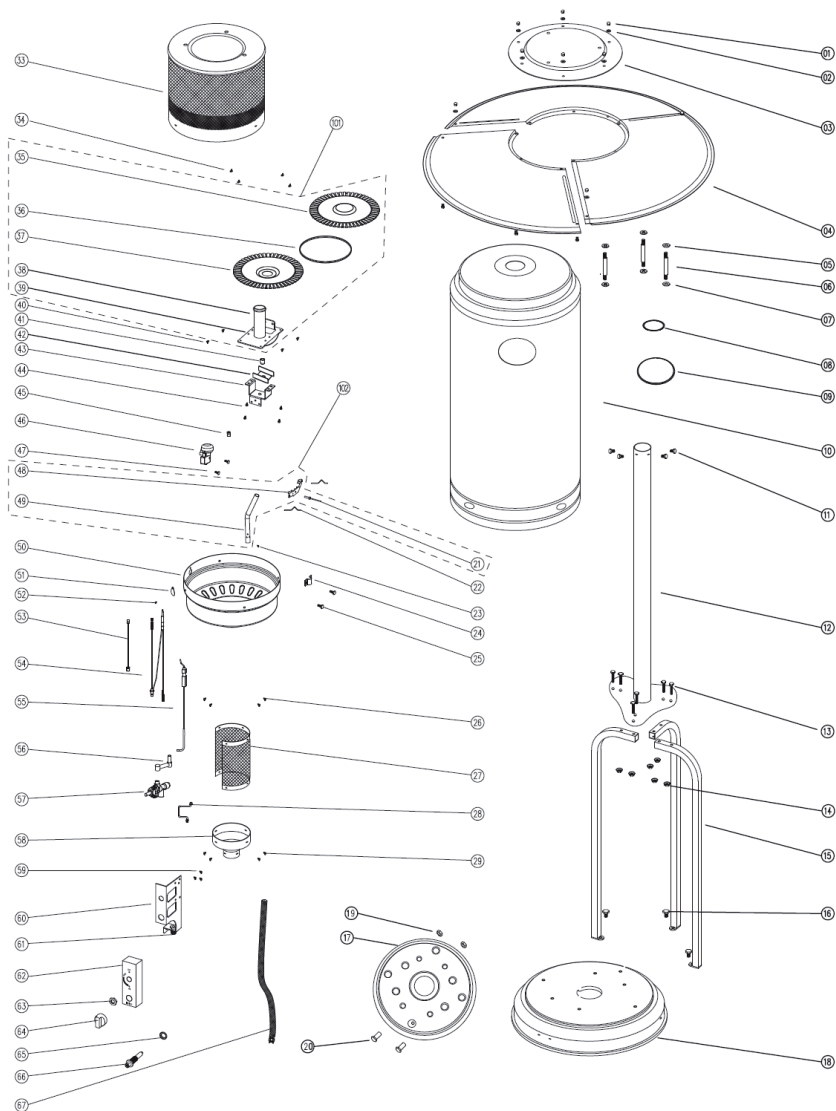



DONNÉES TECHNIQUES

Modèle:	0201-0001, 0201-0002, 0201-0005, 0201-0006 et 0201-0007		
Désignation commerciale :	PARASOL CHAUFFANT		
Pays de destination	FR, BE		
Catégorie de gaz	I3+ (28-30/37)		I3B/P(30)
Type de gaz	Butane	Propane	Butane, propane ou leurs mélanges
Pression de gaz	28-30 mbar	37 mbar	30 mbar
Pression de sortie du régulateur	30 mbar	37 mbar	30 mbar
Apport total de chaleur (Hs) : (Qn)	13 kW (Butane G30 : 945 g/h ; Propane G31 : 929 g/h)		
Dimension des injecteurs	1.9 mm pour brûleur principal 0.18 mm pour veilleuse		
Repère de l'injecteur du brûleur : C/ Repère de l'injecteur de la veilleuse : A			



PRISE EN MAIN



UTILISATION ET
MAINTENANCE



SUPPORT
TECHNIQUE

Parasol Chauffant Gaz 13 kW

N° de modèle : HSS-A

**Référence OOGarden : 0201-0001 / 0201-0002 / 0201-0005
/ 0201-0006 / 0201-0007**

Mode d'emploi d'origine

N° de série : HSS-A 2016.0001 à HSS-A 2016.xxxx



Déclaration CE conforme à la directive européenne 2009/142/EC

et aux normes EN 14543

Produit importé par OOGARDEN FRANCE

FR - 01 500 AMBERIEU EN BUGEY

