

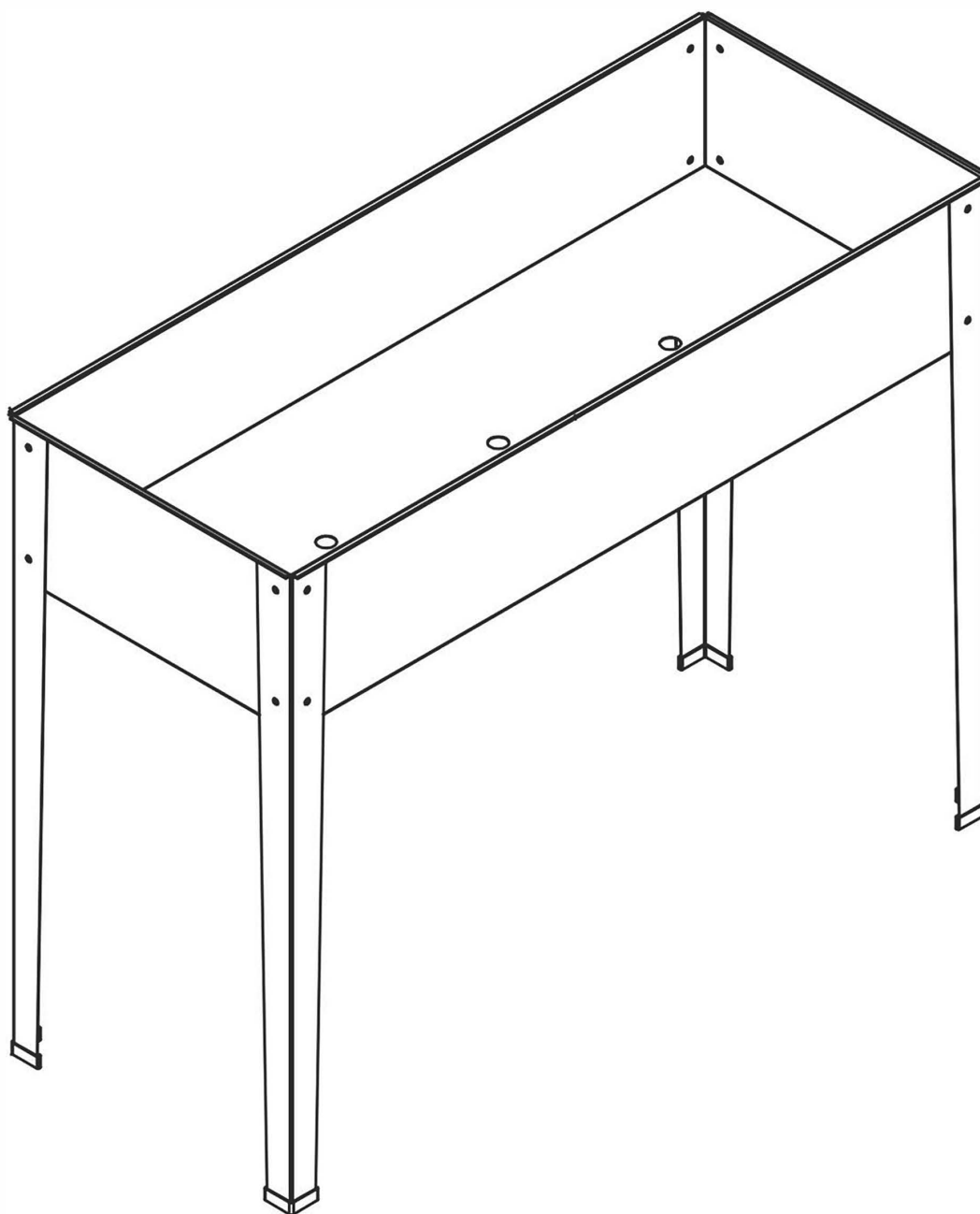





**FR** Manuel utilisateur

**DE** Bedienungshandbuch

**OOGarden**

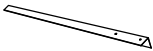
0225-0127  
0225-0128  
0225-0129



	SC01-1	1
	SC01-2	4
	SC01-3	2
	SC02-4	2
	SC01-5	16
	Gp-P1	4

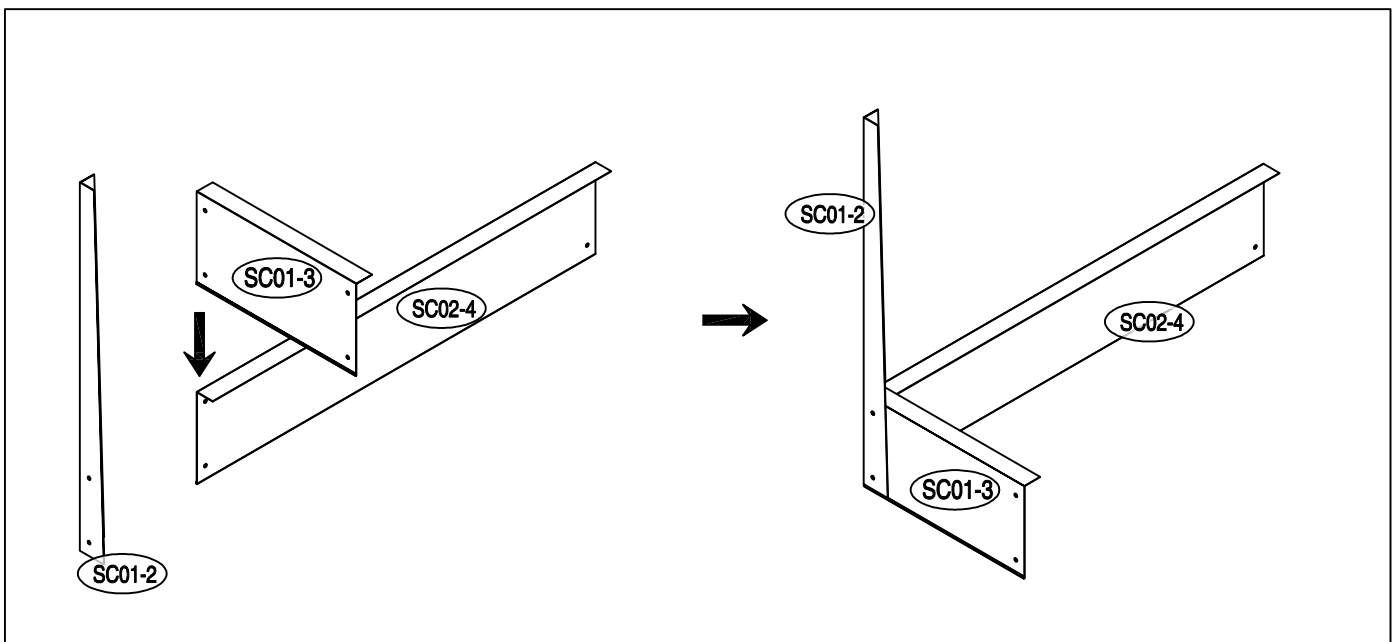
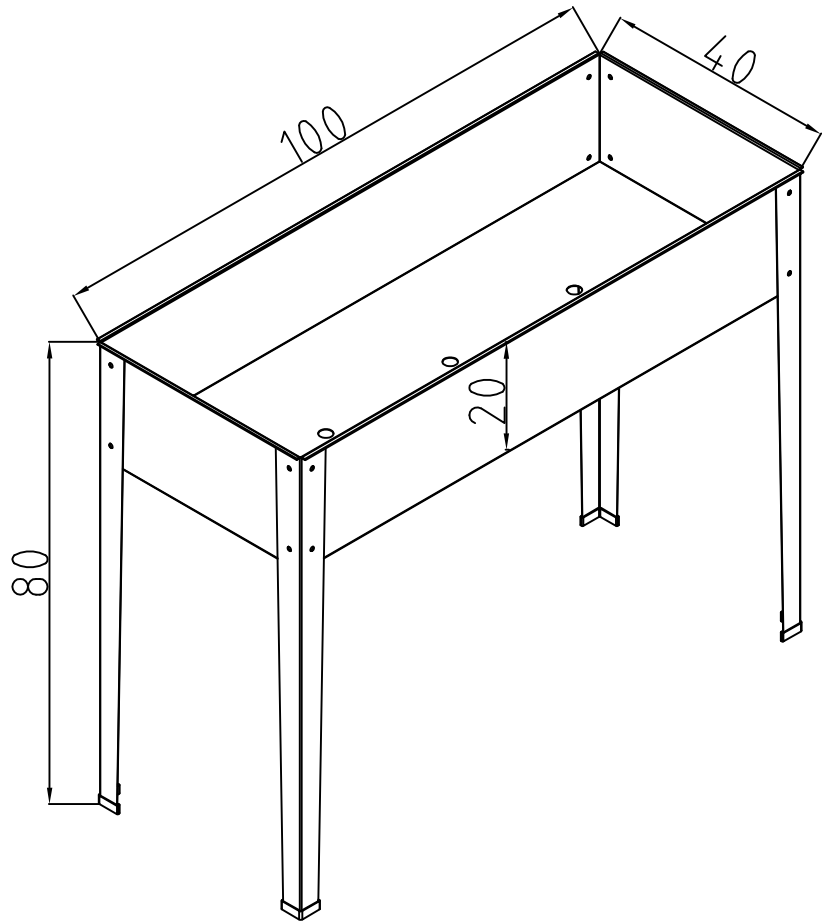

1



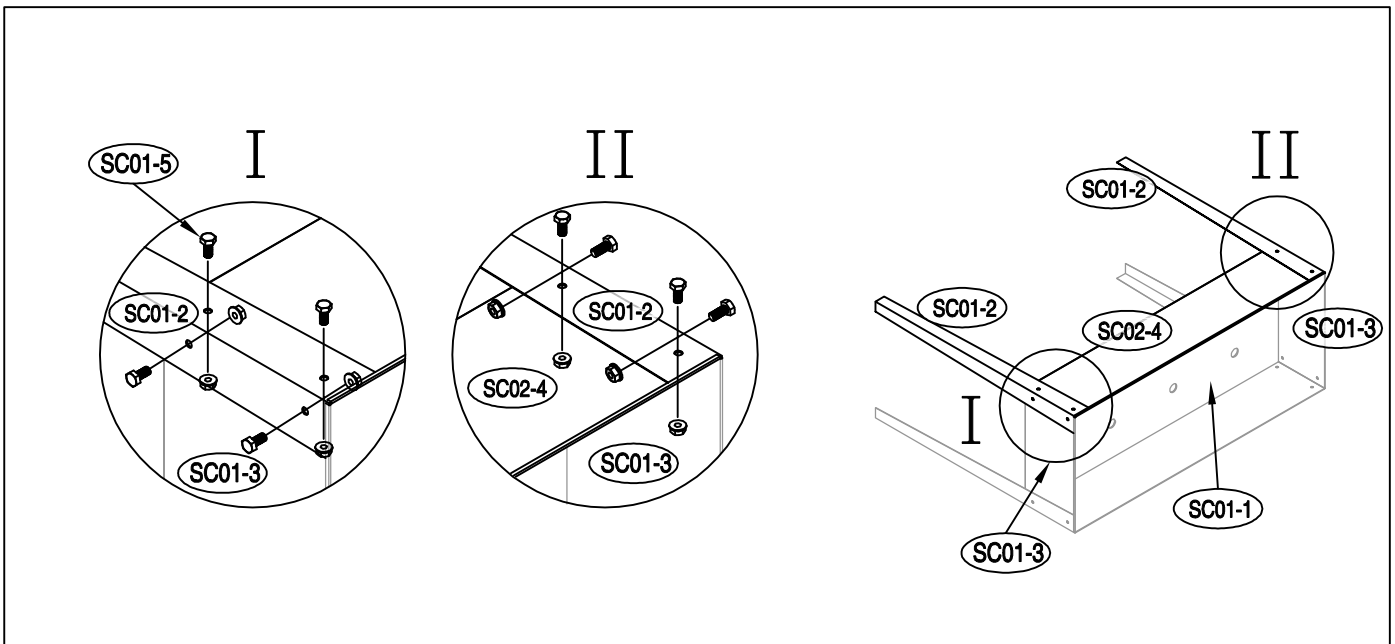
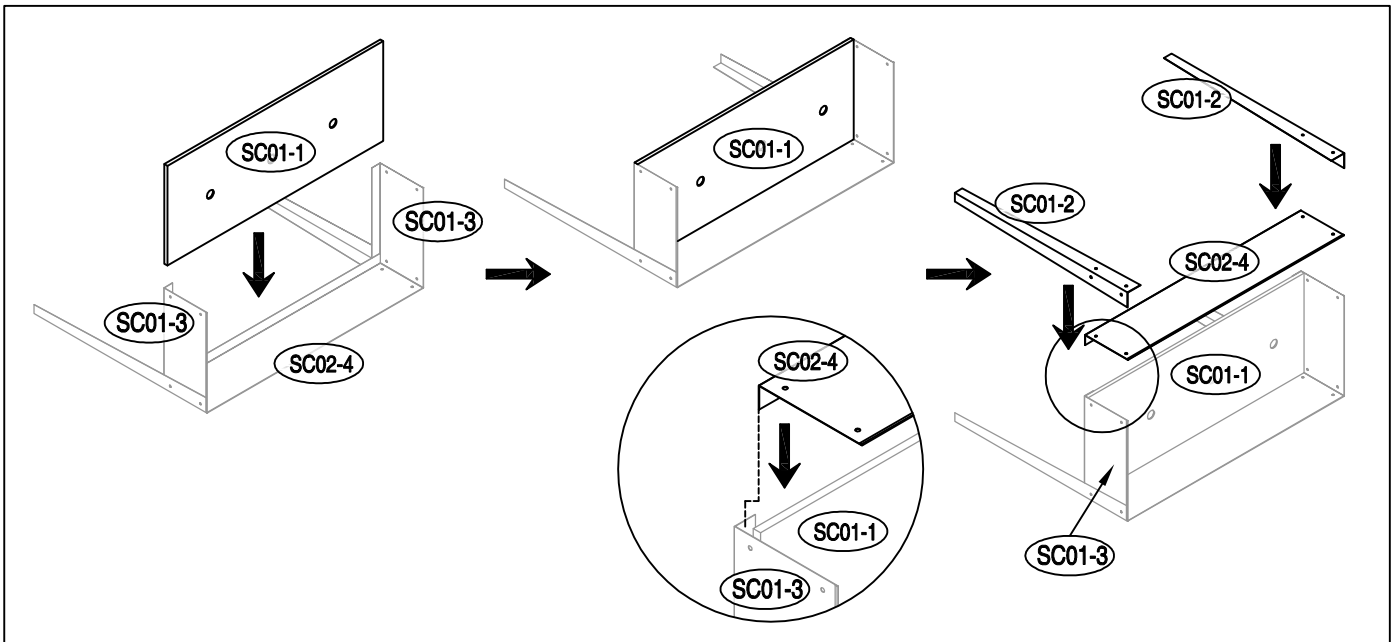
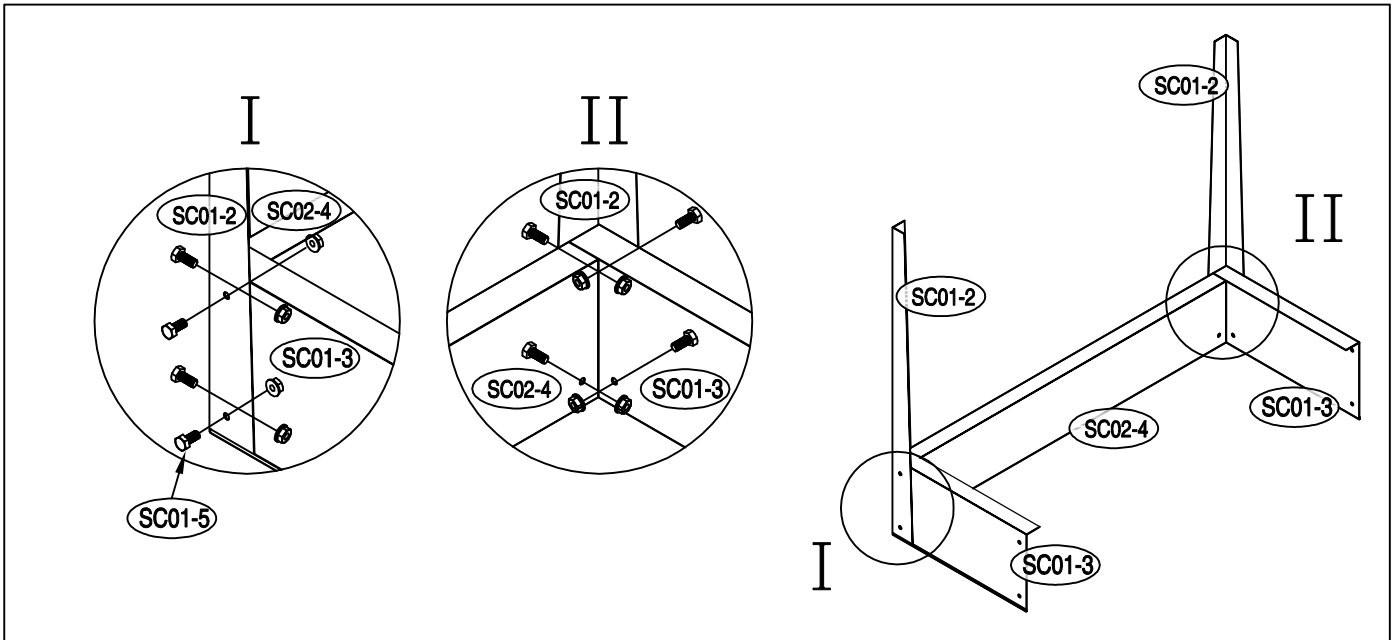

2



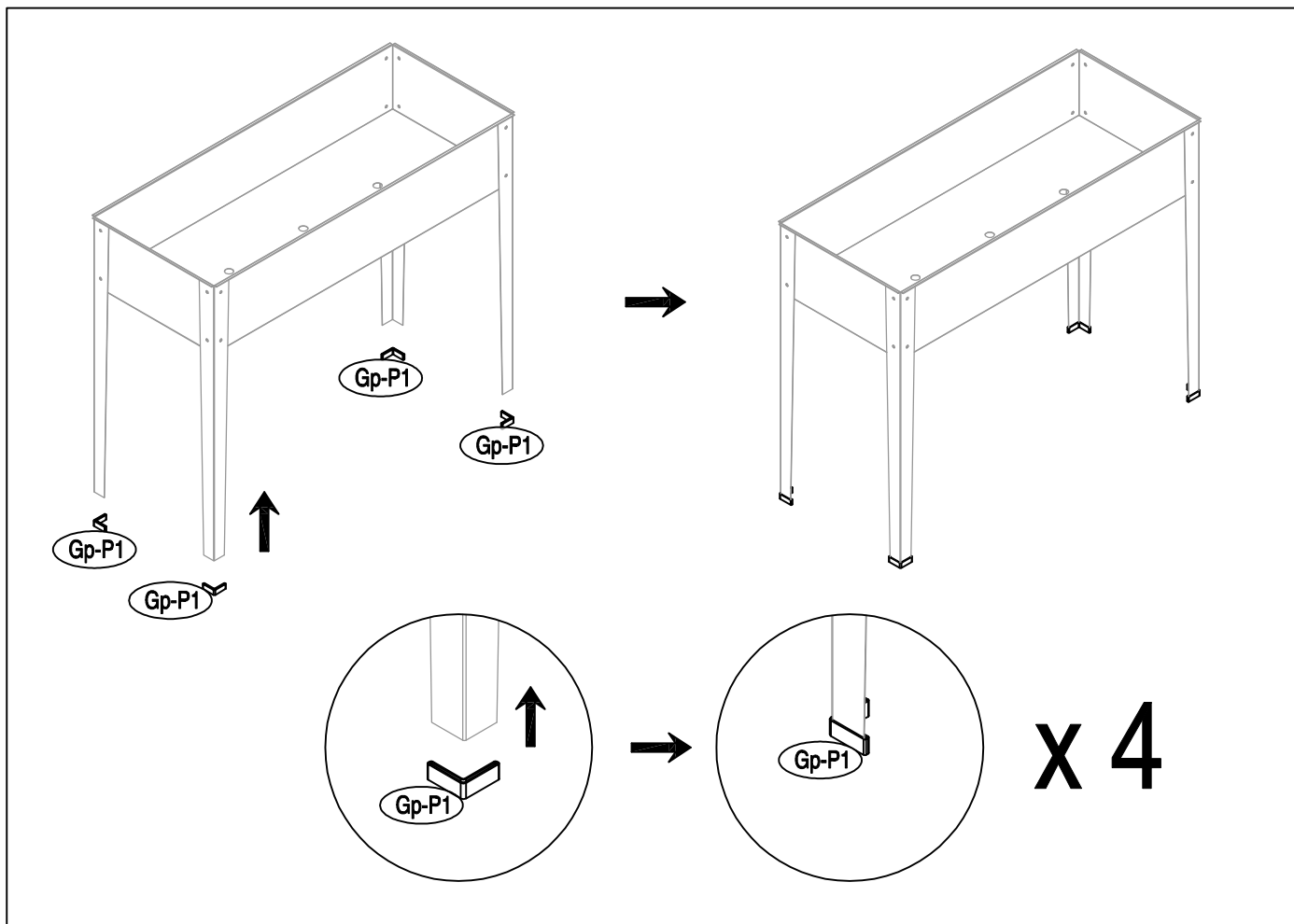

3



# DÉFAILLANCE PRODUIT – GARANTIES

Pour tout problème technique et pour obtenir des pièces détachées, vous pouvez contacter notre Service Après-Vente aux coordonnées suivantes :

SAV OOGarden :

- Par mail : [sav@oogarden.com](mailto:sav@oogarden.com) ou via le formulaire sur notre site [www.oogarden.com](http://www.oogarden.com),
- Par courrier : SAV OOGarden, 924 rue de la Outarde, ZA en Beauvoir, 01500 Château Gaillard.

Pour toute demande de pièces détachées, munissez-vous de cette notice pour indiquer le numéro de la pièce concernée.

## GARANTIES



**ATTENTION** : Ne pas modifier ce produit. Toute modification de ce produit entraîne la suppression de la garantie.

Ce produit est garanti 24 mois à compter de la date d'achat et cela pour tout défaut de fabrication et de fonctionnement dans les cas d'une utilisation normale du produit.

La garantie ne couvre pas :

- Les cas de non-respect des conditions d'utilisation, d'entretien et de stockage décrites dans ce manuel d'instructions,
- Une utilisation anormale du produit,
- Des dommages induits par des chocs reçus par le produit,
- L'usure normale des pièces détachées (tapis, plateau, ...),
- L'utilisation de pièces détachées non fournies par le service après-vente OOGarden,
- Un dysfonctionnement à la suite d'une modification du produit

## PROBLEM MIT DEM PRODUKT – GEWÄHRLEISTUNG

REPLACE BY :

Für alle technischen Probleme und zur Besorgung von Ersatzteilen wenden Sie sich an unseren Kundendienst wie folgt:

SAV OOGarden:

- Per Mail: [after-sales-service.deutschland@oogarden.com](mailto:after-sales-service.deutschland@oogarden.com) oder mittels Eingabeformular auf unserer WEB-Seite [www.oogarden.de](http://www.oogarden.de),
- Per Post: OOGarden Deutschland GmbH, Hans-Dietrich-Genscher-Straße 2, 41564 Kaarst

Vor jeder Ersatzteilbestellung nehmen Sie dieses Handbuch, um die entsprechende Ersatzteilnummer zu identifizieren.

## GEWÄHRLEISTUNG



**WICHTIG**: Am Produkt darf nichts verändert werden. Durch jegliche Änderung am Produkt erlischt die Gewährleistung.

Die Garantie erstreckt sich auf 24 Monate nach dem Kaufdatum und deckt jeglichen Konstruktions- und Funktionsfehler bei normalem Gebrauch des Produktes ab.

Folgendes wird durch die Garantie nicht abgedeckt:

- Die Fälle der Nicht-Einhaltung der in diesem Handbuch aufgeführten Hinweise bezüglich Gebrauch, Pflege und Lagerung,
- Ein unsachgemäßer Gebrauch des Produktes,
- Beschädigungen, die durch Stöße am Produkt entstanden sind.
- Ein normaler Verschleiß der Einzelteile (Bezug, Liegefläche...).
- Das Verwenden von Ersatzteilen, die nicht vom Kundendienst OOGarden geliefert wurden.
- Eine Fehlfunktion, die auf eine Änderung am Produkt zurückzuführen ist.

**FR** Service Après-Vente France: [sav@oogarden.com](mailto:sav@oogarden.com)

**DE** After Sales Service Deutschland: [after-sales-service.deutschland@oogarden.com](mailto:after-sales-service.deutschland@oogarden.com)

